



PROFESSIONAL
THINKING

SCHEDA PRODOTTO EKC 96.3

TECNOEKA SRL - VIA MARCO POLO, 11 - 35010 BORGORICCO - PADOVA - ITALY - TEL. +39 049 5791479 +39 049 9300344 - FAX +39 049 5794387 - E-MAIL: INFO@TECNOEKA.COM - WWW.TECNOEKA.COM - WWW.TECNOEKA.RU

EKC 96.3 - CUCINA INOX 5 FUOCHI CON FORNO ELETTRICO A CONVEZIONE

4 TEGLIE/GRIGLIE 1/1 GN

EKA EVOLUTION
LINE

CUCINE



Pensata per il settore semi-professionale, è particolarmente indicata per i punti di cottura snack.

Tutti i bruciatori montati sulle cucine dispongono di termocoppia di sicurezza e accensione elettronica.

La cucina è dotata di un piano cottura a 5 fuochi e di un forno ventilato a elevata potenza riscaldante.

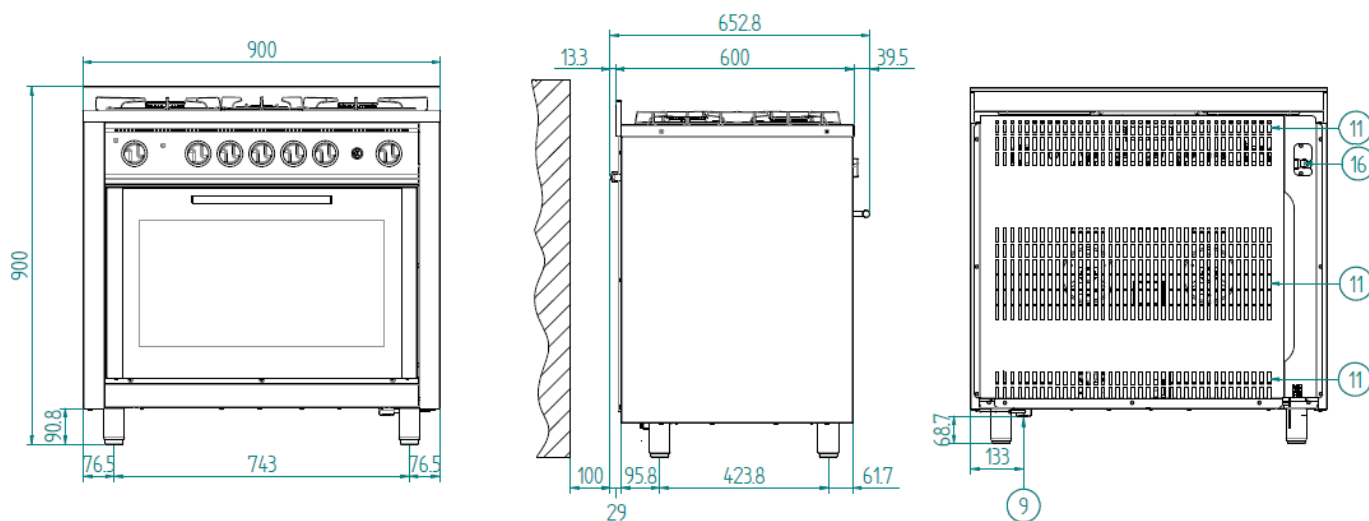

LEGENDA	
1 PRESA USB	11 NON OSTRUIRE LE APERTURE DI AERAZIONE
2 PRESA SERIALE	12 INGRESSO ACQUA MAX. 200 kPa
3 PRESA PER COLLEGAMENTO SONDA AL CUORE	13 INGRESSO ACQUA ADDOLCITA MAX. 200 kPa
4 TUBO SCARICO ACQUA (DN 30)	14 INGRESSO PULIZIA BOILER
5 INGRESSO ACQUA LAVAGGIO	15 NON APRIRE IL TAPPO DURANTE IL FUNZIONAMENTO
6 INGRESSO ACQUA ADDOLCITA (ELETTROVALVOLA FILETTATA 3/4")	16 INGRESSO GAS RACCORDO FILETTATO 3/4"
7 INGRESSO ACQUA (ELETTROVALVOLA FILETTATA 3/4")	17 ALIMENTAZIONE ELETTRICA FORNO SUPERIORE
8 SFILATO VAPORE	18 FORO PRE-INCISO ALIMENTAZIONE ELETTRICA FORNO INFERIORE
9 FISSACAVO ALIMENTAZIONE ELETTRICA	19 TUBO DI ASPIRAZIONE VAPORE
10 ATTENZIONE SUPERFICIE CALDA	





**PROFESSIONAL
THINKING**

SCHEDA PRODOTTO EKC 96.3

TECNOEKA SRL - VIA MARCO POLO, 11 - 35010 BORGORICCO - PADOVA - ITALY - TEL. +39 049 5791479 +39 049 9300344 - FAX +39 049 5794387 - E-MAIL: INFO@TECNOEKA.COM - WWW.TECNOEKA.COM - WWW.TECNOEKA.RU

CARATTERISTICHE DIMENSIONALI				CARATTERISTICHE FUNZIONALI PIANO COTTURA			
DIMENSIONI	L	P	H	AISI 304			
DIMENSIONI CUCINA (mm)	900	655	900	PORTATA TERMICA BRUCIATORI (kW)	14,3		
DIMENSIONI IMBALLO CARTONE+PALLET (mm)	960	690	1070	N°BRUCIATORI	5		
DIMENSIONI CUCINA (inch)	35,43	25,78	35,43	TIPO BRUCIATORI	TRIPLA CORONA	1 pz	3,5 kW
DIMENSIONI IMBALLATO (inch)	37,79	27,16	42,12		RAPIDI	3 pz	3 kW
PESO CUCINA (kg)	74				SEMI- RAPIDO	1 pz	1,8 kW
PESO CUCINA IMBALLATO (kg)	88			TIPO ACCENSIONE BRUCIATORI	ELETTRONICA		
PESO CUCINA (lbs)	163,14			TIPO SICUREZZA BRUCIATORI	CON TERMOCOPPIA		
PESO CUCINA IMBALLATO (lbs)	194,00			CARATTERISTICHE FUNZIONALI FORNO			
DIMENSIONE VENTOLA (mm)	Ø 150 - Nr. 6 PALE			ALIMENTAZIONE	ELETTRICA		
INTERASSE PIEDINI (mm)	468			CAPACITA'	N° 4 TEGLIE/GRIGLIE 1/1 GN		
PASSO GUIDE (mm)	70			COTTURA	VENTILATA		
				UMIDIFICAZIONE	/		
				CAMERA DI COTTURA	ACCIAIO AISI 430		
				SCARICO ACQUA	/		
				SCARICO VAPORE	/		
CARATTERISTICHE ELETTRICHE				TEMPERATURA	100 ÷ 275°C		
POTENZA ELETTRICA FORNO (kW)	5,2			CONTROLLO TEMP.	TERMOSTATO		
FREQUENZA (Hz)	50/60			PANNELLO COMANDI	ELETTROMECCANICO		
VOLTAGGIO (Volt)	AC 380/400 2N			N°PROGRAMMI	/		
N°MOTORI	2 MONODIREZIONALI			FASI PROGRAMMABILI	/		
N°GIRI MOTORE (n/1')	2250			TEMP. PREIMPOSTATA	/		
N°RESISTENZE	CIRC.	2 pz	2,5 kW	PORTA	APERTURA A RIBALTA		
	GRILL	1 pz	2,5 kW		VENTILATA		
	SUOLA	/	/		VETRO ISPEZIONABILE		
GENERATORE DI VAPORE (boiler)	/			PIEDINI	REGOLABILI		
TERMOSTATO DI SICUREZZA (Sicurezza positiva)	BIPOLARE A RIARMO MANUALE			DOTAZIONI DI SERIE			
PROTEZIONE ACQUA	/			SUPPORTI LATERALI	1 dx + 1 sx		
ILLUMINAZIONE	Nr.2 LAMPADE AD INCANDESCENZA (NELLA CAMERA DI COTTURA)			CAVO	BIFASE+NEUTRO [4G 2,5] - L=1250 mm		
				RIDUZIONE PORTA MOKA (PIANO COTTURA)			
PLUS				ACCESSORI			
GUARNIZIONE FORNO INCASSATA				GRIGLIA CROMATA 1/1 GN	COD.KG9G		
NUOVE CERNIERE PORTA FORNO PIU' RESISTENTI				TEGLIA IN AISI 304 PER COTTURA VERTICALE POLLI	COD.KGP		
CAMERA DI COTTURA IN ACCIAIO AISI 304				TEGLIA IN AISI 304 1/1 GN	COD. KT9G		
VETRO PORTA FORNO ISPEZIONABILE							

